

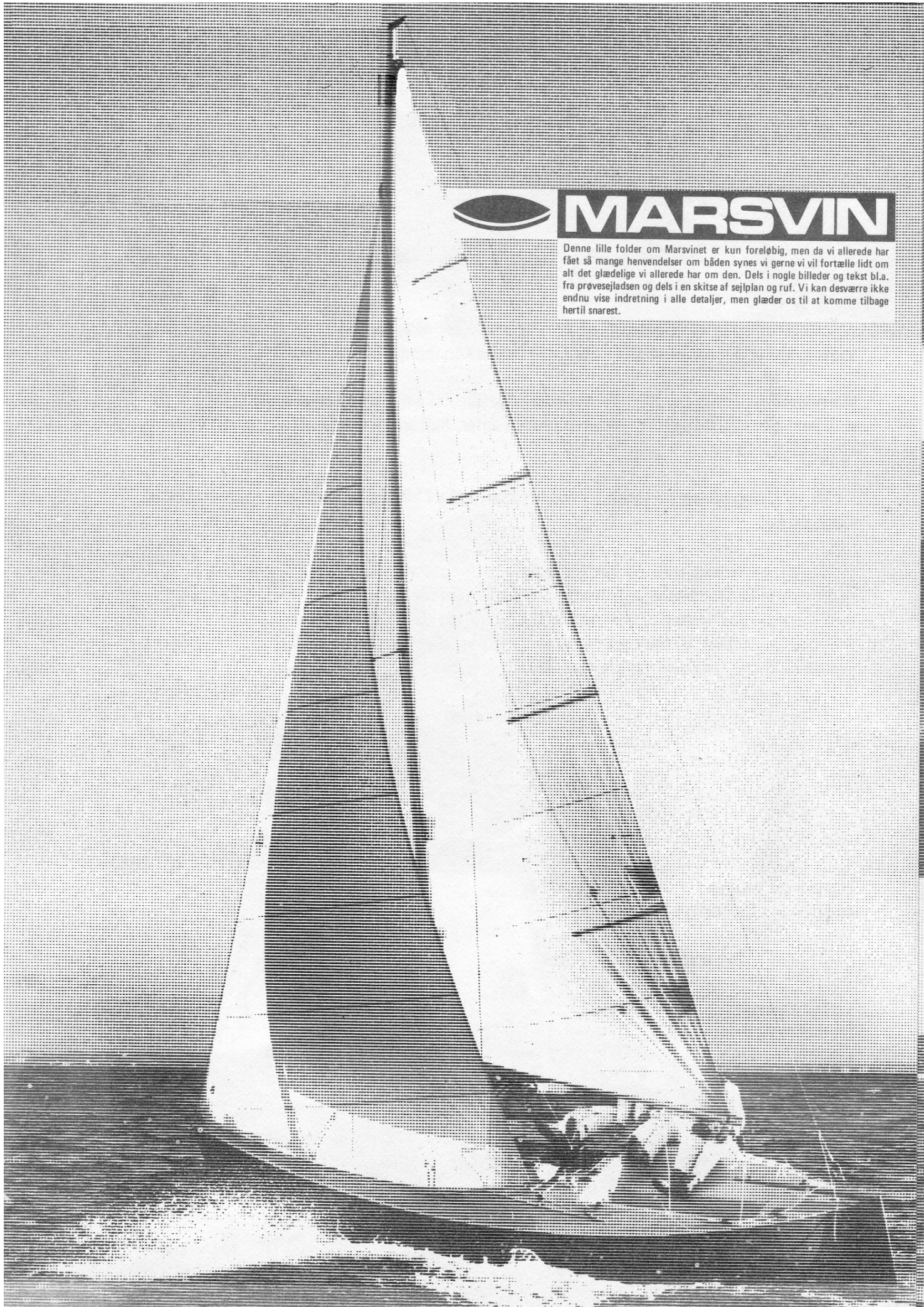

MARSVIN

Denne lille folder om Marsvinet er kun foreløbig, men da vi allerede har fået så mange henvendelser om båden synes vi gerne vi vil fortælle lidt om alt det glædelige vi allerede har om den. Dels i nogle billeder og tekst bl.a. fra prøvesejladsen og dels i en skitse af sejlplan og ruf. Vi kan desværre ikke endnu vise indretning i alle detaljer, men glæder os til at komme tilbage hertil snarest.



MARSVIN

Konstrueret 1977 af Peter Bruun.

Marsvin kalder vi vores lille nye hval. Det er en let kølbåd med et stort sejlareal.

Spækhuggeren - Grinden - Kaskelotten er tunge og stabile - sikre og hurtige - de har nemlig også et stort sejlareal.

Selvom Marsvinet er let skal den også være stabil, sikker og hurtig - derfor er den blevet bred - meget bred.

Det er svært at få fine linjer i en kort og bred båd - vi synes selv at det er lykkedes endnu engang. Marsvinet har et smukt langt forskib som kan minde lidt om Kaskelottens.

Marsvinets skrog har ganske lille dybgang - ca. 25 - 30 cm men alligevel et frit u-formet forskib som går over i flade lige linjer i bunden agter, helt ud til den bredt afrundede finne og det indbyggede rør.

Vi vil bygge båden i 2 versioner een med fast køl på 500 kg og een med indvendig ballast og sænkekøl.

Båden er utrolig bred og rummelig indvendig, så man kan indrette den med søkøjer helt ude i borde og almindelig aptering inde i midten. Vi har også tænkt at udføre aptering inde i midten. Vi har også tænkt at udføre apteringen let både for prisen og hutighedens skyld.

Båden får en ganske enkel rig og en nem sejlføring på ca. 30 m².

Marsvinet er båden for dem der virkelig kan lide at sejle. De unge havkapsejlere, ham der helst vil sejle alene, eller dem der holder af at kunne være med i de lokale matcher uden at have bekrymringer med en for dyr og stor eller på anden måde besværlig båd.

Det skal være sjovt at sejle.

Længde overalt	6,80 m
Bredde overalt	2,53 m
Længde vandlinie	6,20 m
Dybgang skrog	0,27 m

Sejlareal	30 m ²
Skrogvægt	350 kg
Kølvægt	500 kg
Displacement	1250 kg

Scandicap mål ca. 5,4.
I.O.R. rating ca. 18,0.

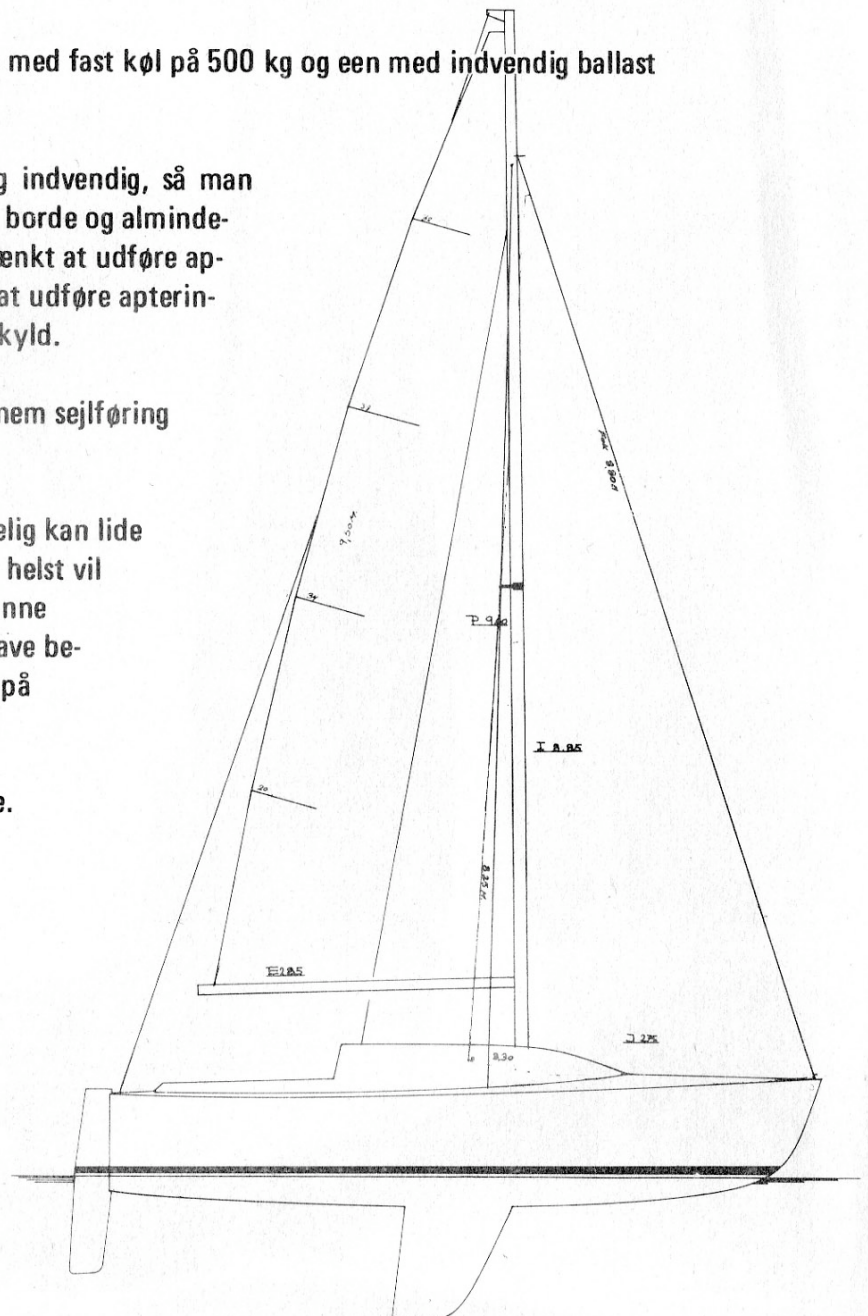

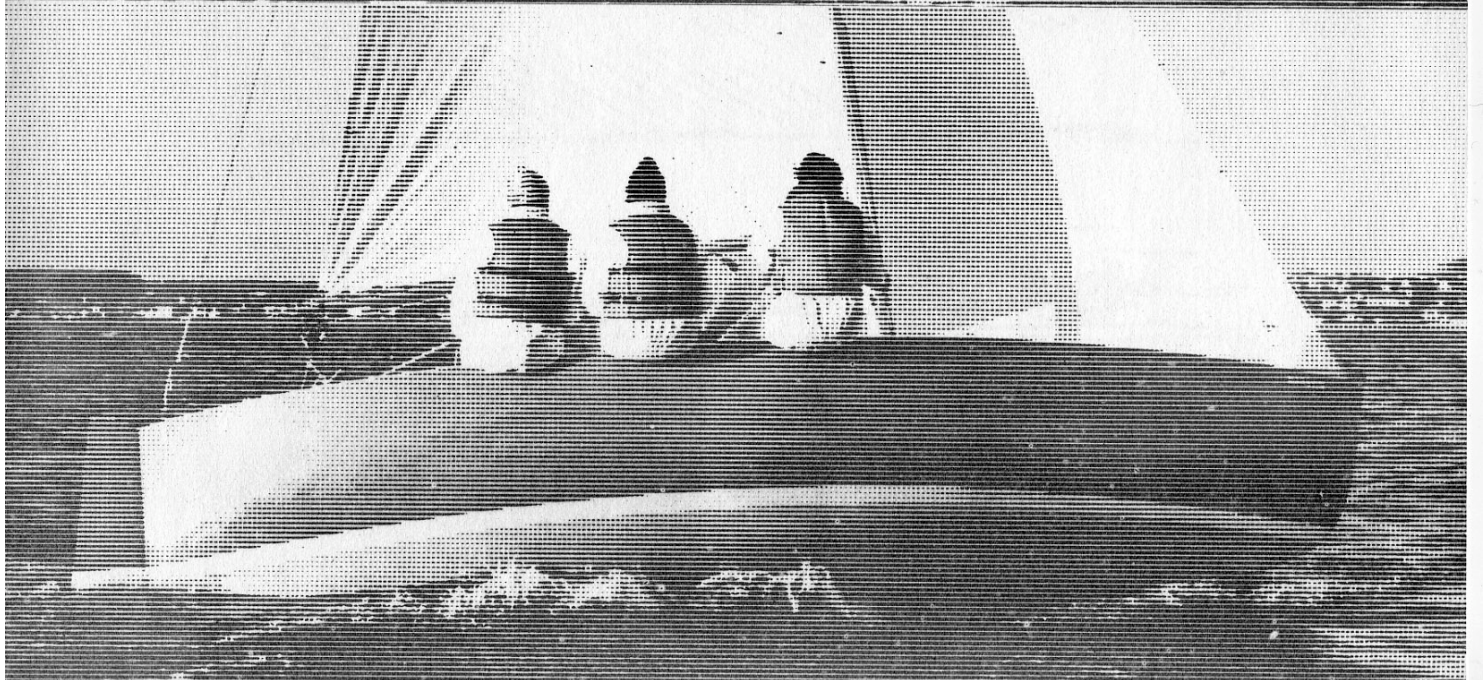
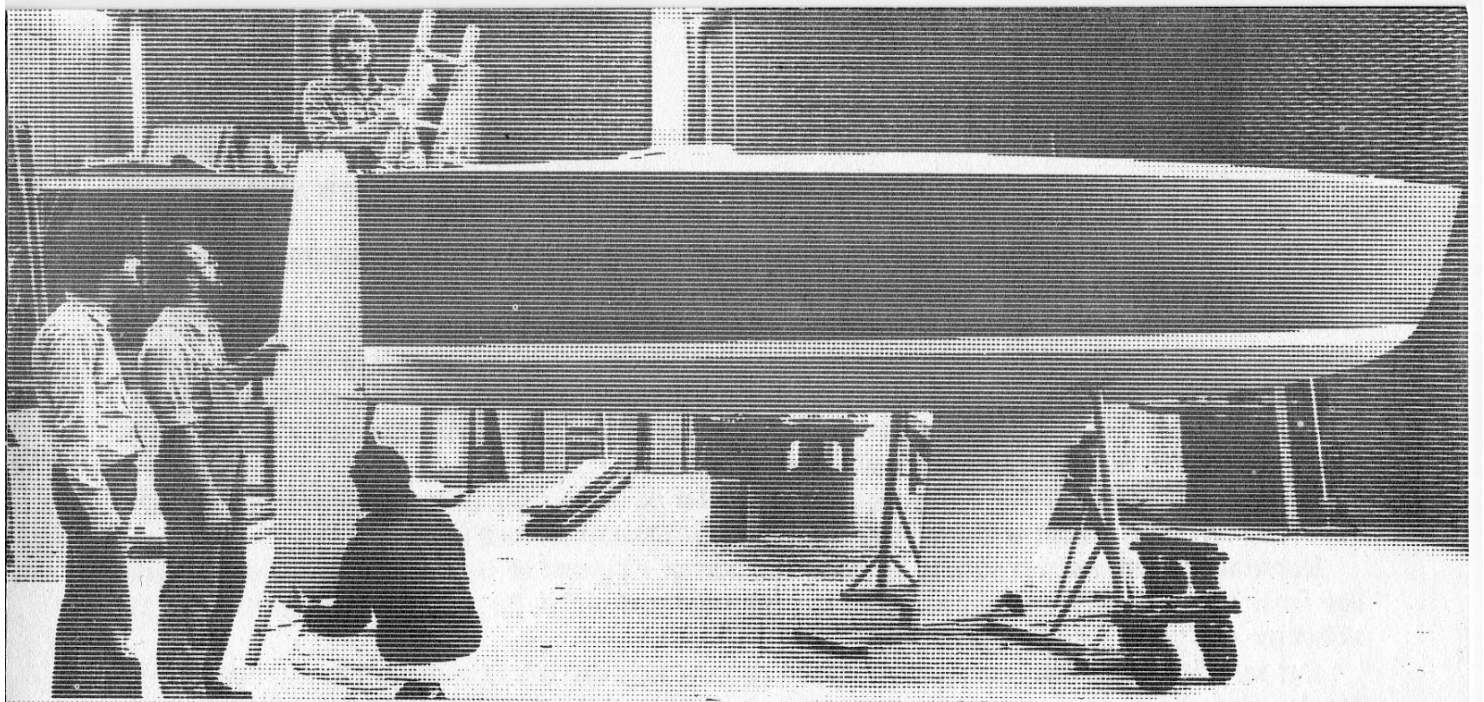

Marsvin

Prøvesejlads

Vi søsatte det første Marsvin i begyndelsen af december og prøvesejlede den hver dag i en uges tid under forskellige vind- og vejrforhold.

Båden flød fint på vandlinjen og efter der var lagt 180 kg ballst i den til opvejning af den manglende indretning var den overraskende stiv at gå på.

Vi arrangerede nogle regulære testsejladser sammen med forskellige andre bådtyper, bl.a. en kapsejlads på en 7 sømils bane ud for Helsingør hvor Poul Richard Høj Jensen sejlede Marsvinet og Peter Bruun sejlede Spækhugger. På et 3 sømils kryds gik Marsvinet højere og hurtigere end Spækhuggeren, 3 minutter. På en 2 sømils lænsér gik begge både lige hurtigt, og på en 2 sømils skæring med spiler gik Marsvinet 1 minut hurtigere og kom i mål 4 minutter før.

Igennem de 7 sidste år har Spækhuggeren jo vundet de fleste kapsejladser også som Totalvinder i Scandicap og I.O.R., så det er spændende at sammenligne Marsvinet med Spækhuggeren.

Marsvinet går let gennem vandet og accellerer hurtigt på grund af sin lille våde overflade og lange lige linjer i bunden. I frisk vind planer den hurtigere end sædvanligt. På grund af de runde former i forskibet går den blødt gennem krapsø.

Det var påfaldende hvor oprejst den sejlede og hvor højt den gik til vinden på kryds. Det må skyldes den flade bund og store bredde i midterskibet, som giver stor afstand fra opdriftscentret tværskibs til tyngdepunktet for skrog, køl og mandskab. Det er således ikke svært at holde båden på benene selv om den har et ret stort sejlareal. Kølens fine form giver højden.

En anden meget typisk egenskab viste sig også med det samme: I en fantastisk god styring. Både på kryds og lænsér er den fingerlet på pinden og på skæring med alle sejl oppe var der aldrig problemer med at på den til at falde til i pustene. Man kunne f.eks. vende til læ med fulde sejl på 6 - 8 meter. Alt dette tyder på at Marsvinet vil være sjov at sejle både i let og hårdt vejr. I let vejr giver det lette skrog og store sejlareal god fart og i hårdt vejr giver den store bredde stabilitet de lange skroglinjer fart og den gode styring fuld kontrol over båden.

Vi vil ikke rose båden så højt, som Preben Skåning og Poul Richard Høj Jensen i Politiken, men blot sige at vi er glade for Marsvinet og at den sejler godt. Det ser ud til at den bliver den fine lille sejl- båd for jollesejlerne og de voksne sejlere, som vi havde tænkt os.

Derfor er vi også nu i fuld gang med at gøre formene færdige så vi kan starte produktionen af skrogene til februar og begynde at levere færdige både inden sæsonen.

Der er stor interesse om Marsvinet, men vi kan jo ikke nå at bygge alle de både på engang.

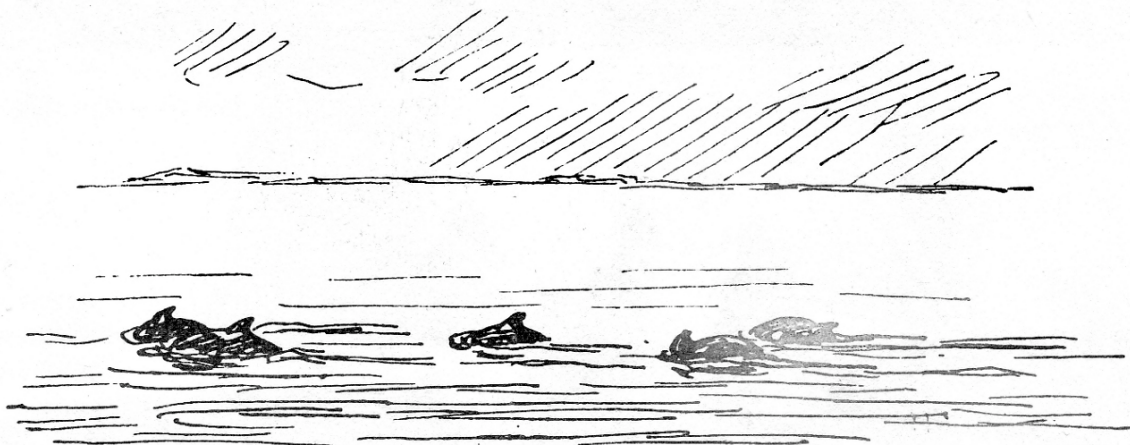

FLIPPER SCOW ^A/_S

Nordhavnen, DK-3000 Helsingør, Danmark. Tlf.: (03) 21 14 75.

Produktion: Egeskovvej, DK-3490 Kvistgård, Danmark. Tlf.: (03) 23 93 11.

